

## PLATAFORMA REBOCADORA

A plataforma rebocadora tem como função trazer praticidade e agilidade para manobrar vagões nas vias e trilhos para pátios e centros de manutenção. Acionada por uma retroescavadeira, empilhadeira até 10 toneladas ou similares, fornecida pelo cliente. Com isso, as operações ficam mais práticas e rápidas, com uma troca fácil de equipamentos para manobrar e executar a manutenção; perfeita para vias niveladas e trechos sem curvas.



### VANTAGENS E DIFERENCIAIS

- Otimização do tempo de transporte do vagão;
- Versátil e prático, com troca rápida de função;
- Customização conforme demanda;
- Operação e manutenção simples;
- Baixo custo de implantação
- Tecnologia 100% nacional, proporcionando facilidade de manutenção e reposição de peças;
- Assistência técnica especializada em território nacional.

### CARACTERÍSTICAS TÉCNICAS

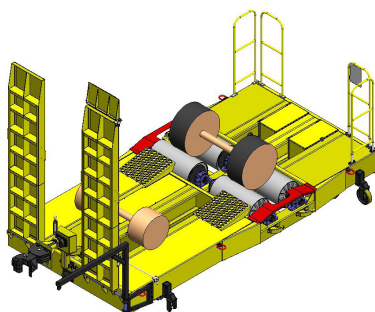

**Capac. tração / empurrar e frear:** até 200 ton\*  
**Veloc.:** até 22km/h  
**Rampa máx. admissível rebocando:** 2%  
**Núm. rodas de tração:** 4  
**Núm. total de rodas:** 4  
**Diâm. das rodas:** 350mm  
**Peso total:** 2.500kg  
**Bitola de trabalho:** 1.600mm/1.000mm

*\*sob condições ideais com trilho seco e nivelado, em trecho sem curva.*